

酒田灯台（初代）と同形



明治期に建造された灯台 M28 木造  
ペーパークラフト NO.143

## 境港灯台（初代）sakai S, 1/100

伯老国境港口 N 35-33 E 133-14

灯台の大きさ等（明治44年3月 航路標識便覧表）

高さ：建物 12.2m (40ft) 光り 水面から15.2m (5丈)

灯塔の太さ：木造六角形 3.3m

光りのとどく距離：9.0海里（約16km）

光りかた：白色 不動光

設置年月：明治28年11月 日

### 灯台姿図

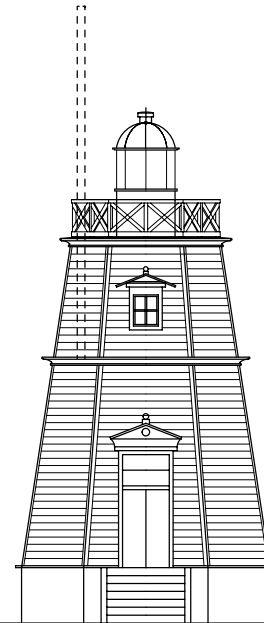

## 境港灯台（初代） 1 / 2

### 組立て方

1. 折り線部は前もってしごいておく
2. 切り取り後各パーツの形を整える（丸みを付ける）
3. 筒状の部品は組み立て前に筒状に張付ける
4. 灯ろうを組立て地覆に張付ける——パーツ1
5. 灯塔を組立て台座に張付ける
6. 灯塔上部に踊り場を取り付ける
7. 台座を台紙に張付ける
8. 屋根及び入り口を建物に張付ける
9. 踊り場上に胴壁およびパーツ1を張付ける
10. 完成

綿棒のしんを利用して旗竿を付けるとかっこいいよ！

ようじの穴、綿棒の穴は切り込み前に明けておくといいよ。

ひさは内側の切り込みを入れ、仮折りしてから外周を切るといいよ。

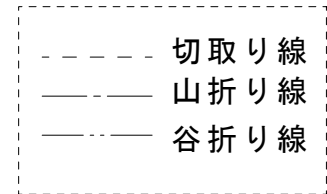

### 八角灯ろう

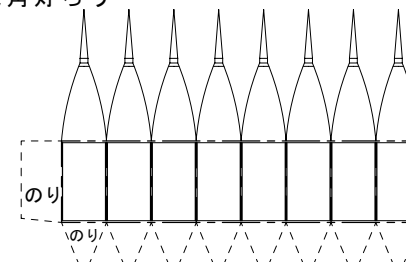

### 折り曲げ方

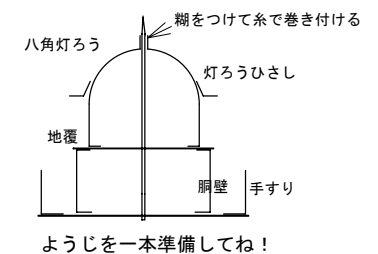

ようじを一本準備してね！

### 胴壁

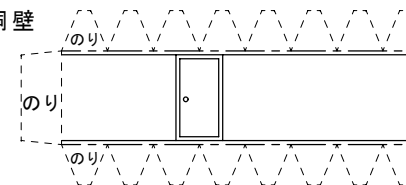

### 地覆

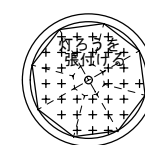

### 灯ろうひさし

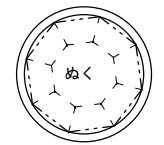

うら面に糊をつけ灯ろうに張付ける

境港灯台（初代） 2 / 2

手すり

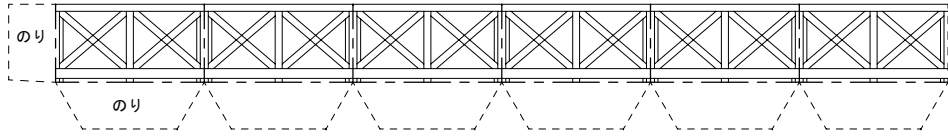

入り口

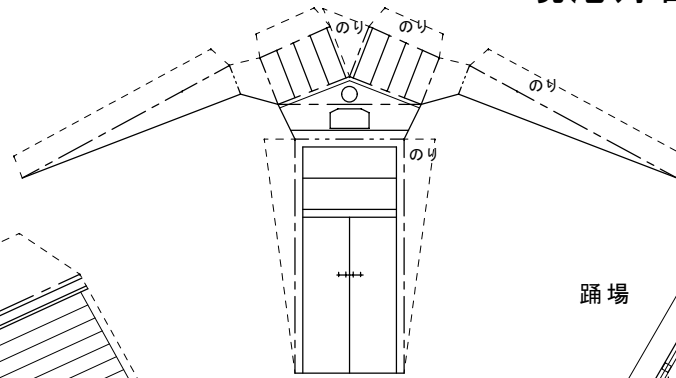

--- 切取り線  
 - - - 山折り線  
 - - - 谷折り線

建物

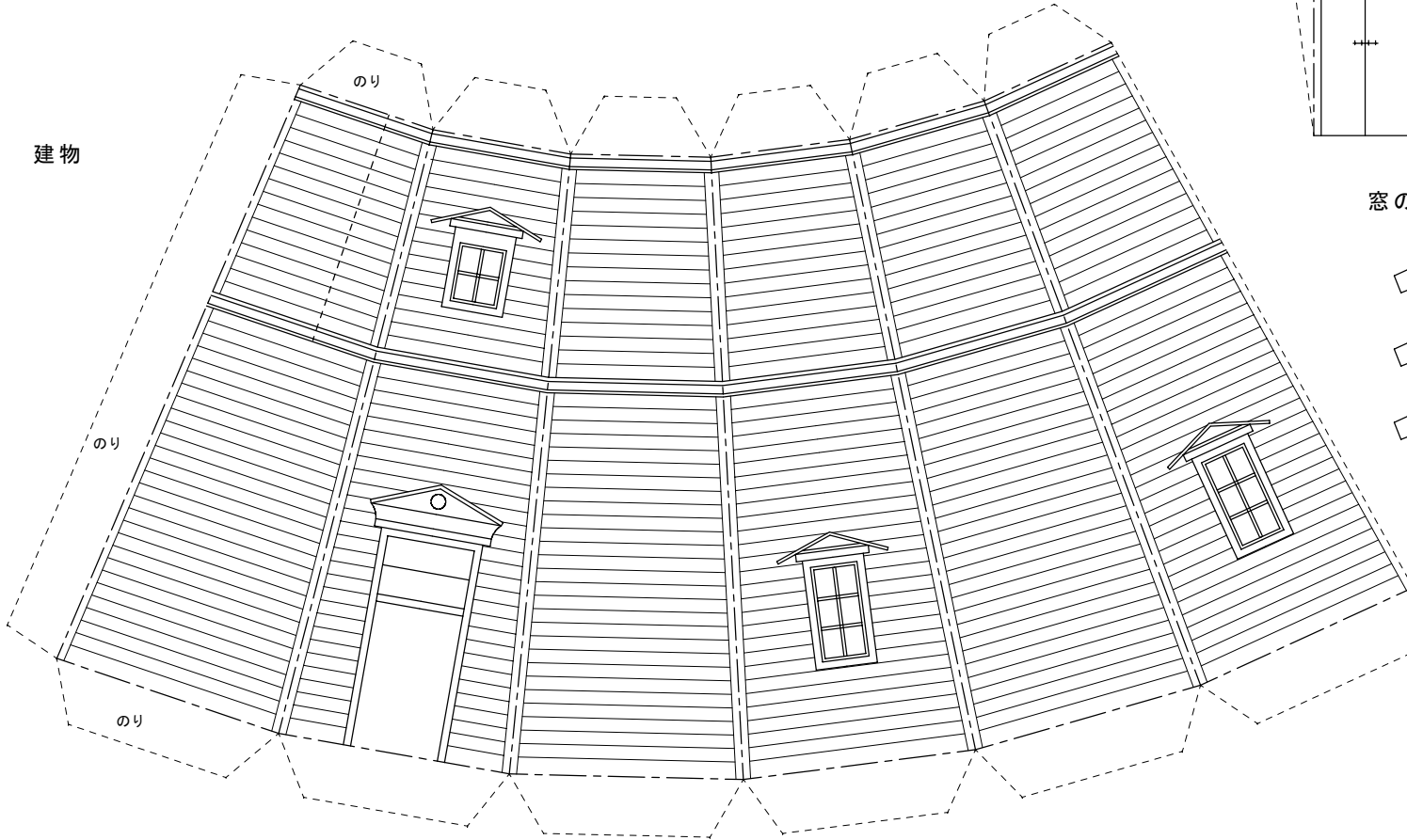

踊場

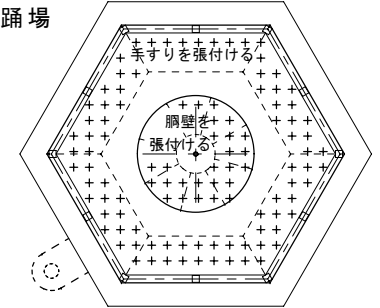

窓の屋根

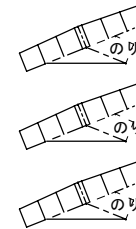

旗竿の支持部

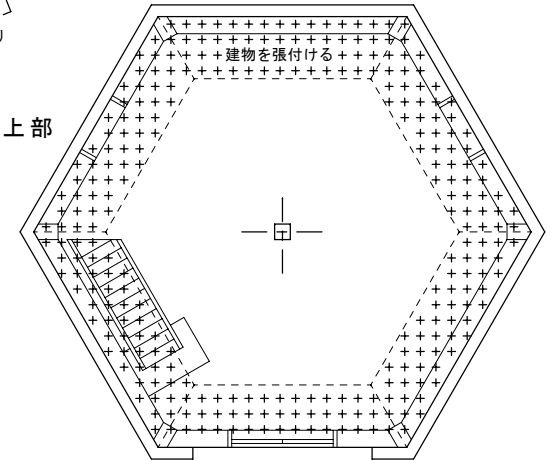

台座上部

台座

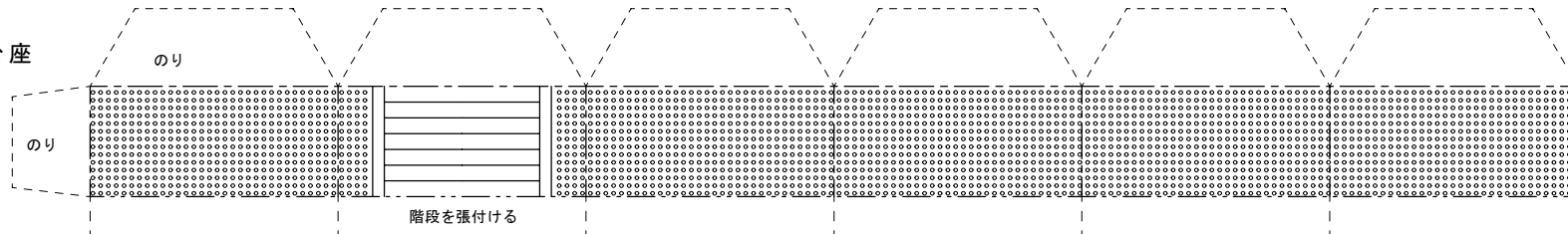

階段を張付ける

裏に糊をつけて台紙に張付ける

階段

